

INSTRUCCIONES DE USO

SET DE PRENSA

PISTÓN DE FRENO

EN

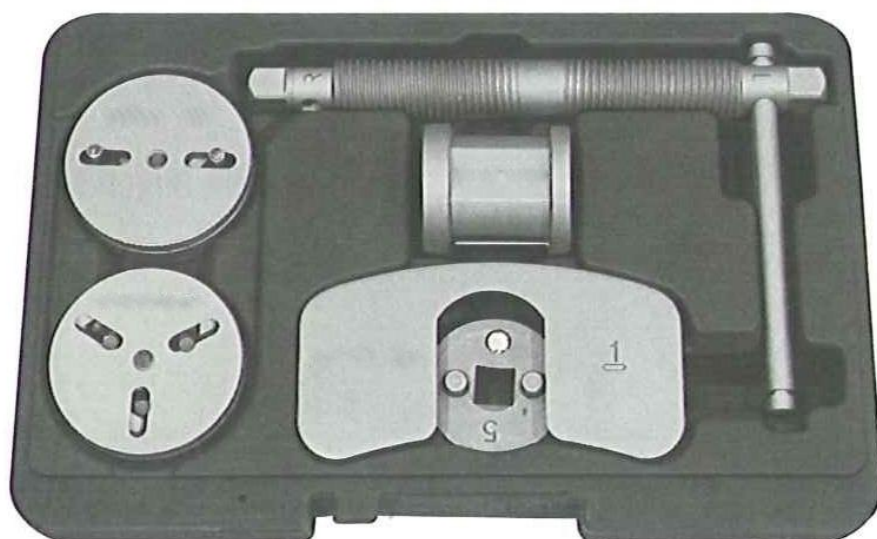

CONTENIDO

1. Adaptador de 2 pines ajustable
2. Adaptador de 3 pines ajustable
3. Eje roscado central
4. Mango corredizo
5. Adaptador magnético
6. Cuerpo central
7. Plato central

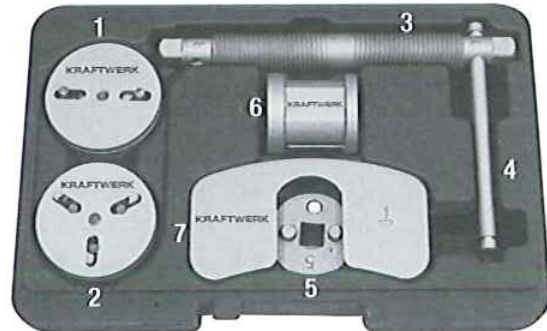

INSTRUCCIONES DE USO

1. Verifique si la dirección de ajuste es derecha o izquierda.

Giro izquierdo

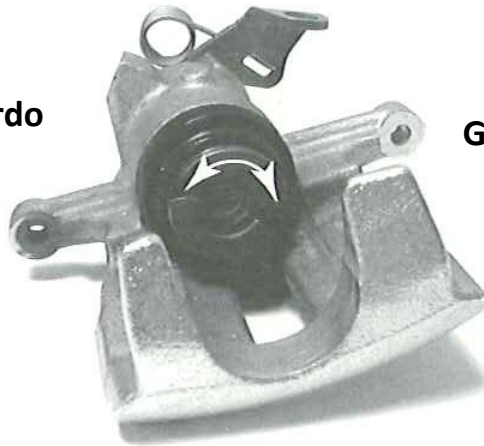

Giro derecho

2. Si es giro derecho, haga coincidir el disco con el terminal "R" y el mango corredizo con el terminal "L".

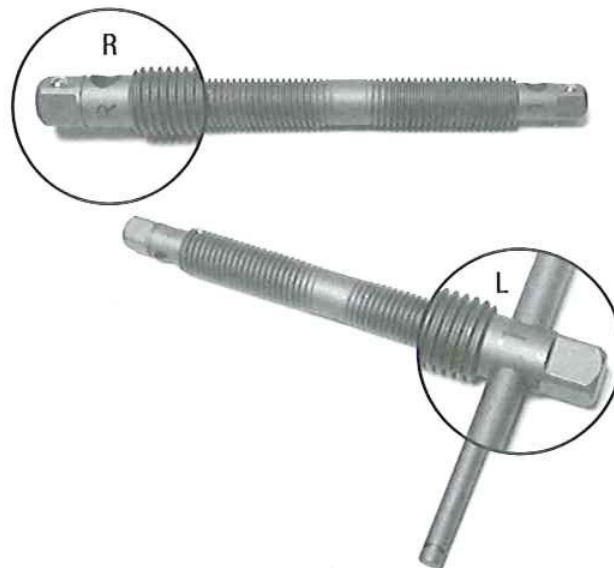

3. Encastre el adaptador magnético con el disco de 2 o 3 pines y el cuerpo central.

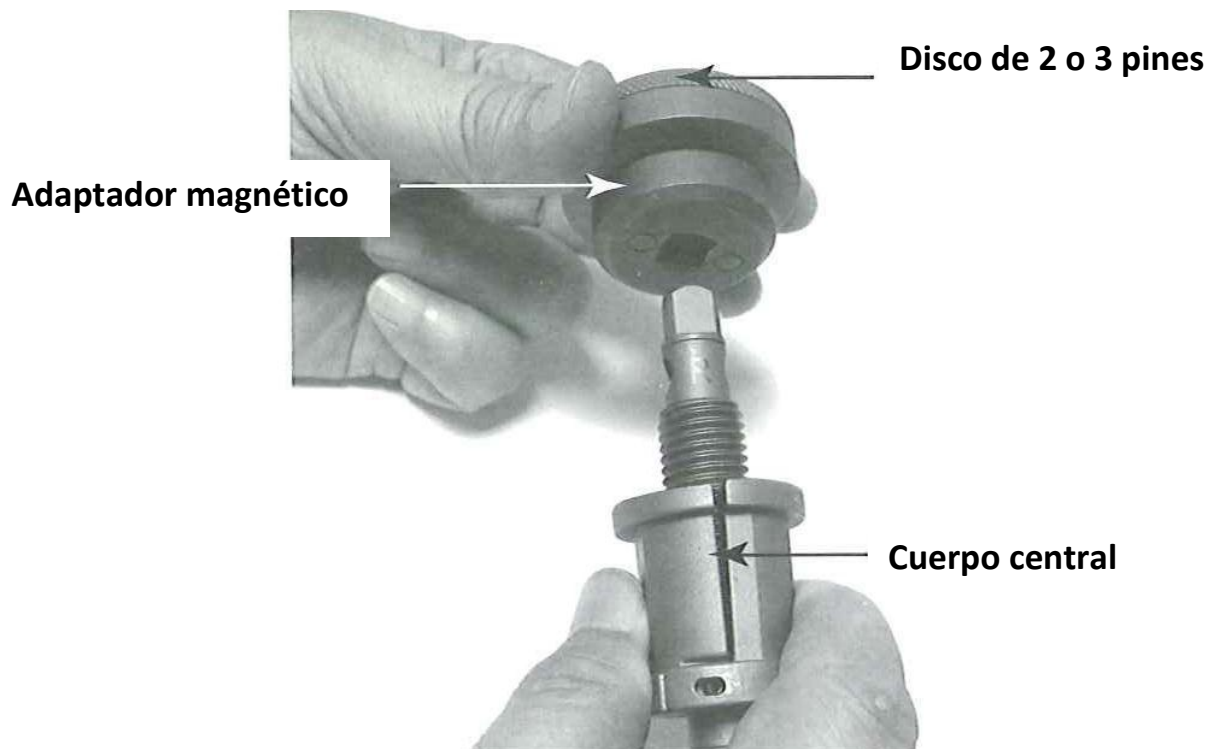

4. Coloque el plato central.

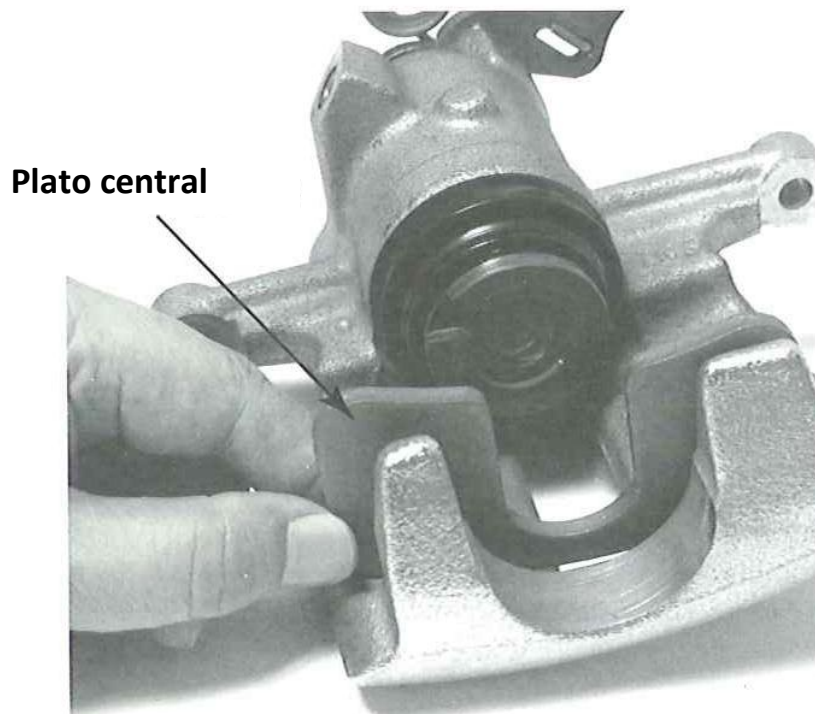

5. Conecte el kit completo con el plato central.

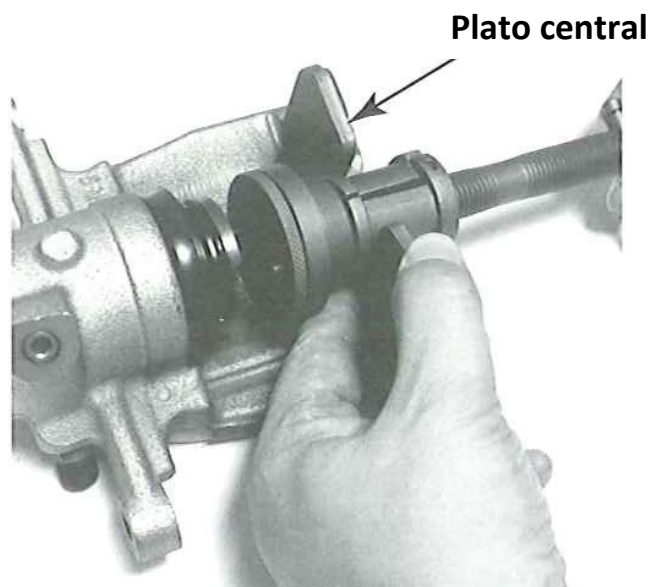

6. Antes de comenzar a usarlo, asegúrese que el kit haya encastrado correctamente con el plato central.

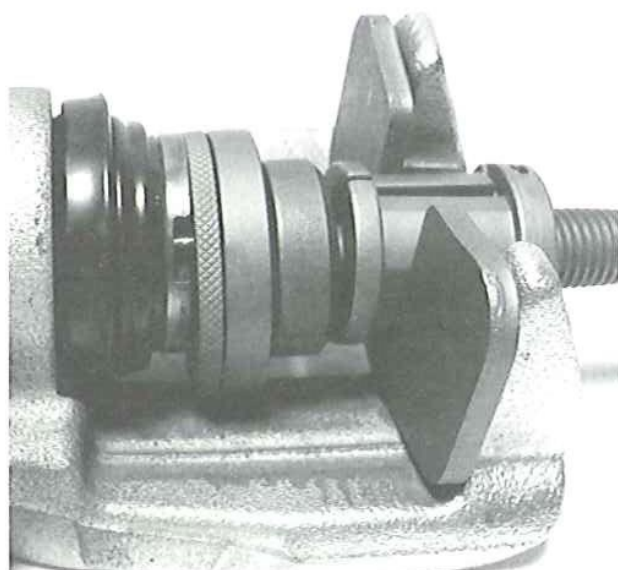

Aplicación

Adaptador de 2 pines ajustable usado en:

Alfa Romeo 164 2, 0, Ford, Mazada, Saab 9000, Subaru, Nissan Primera, VW-Golf IV, Audi 80, 90, V8 +100, Ford Sierra ABS+ Scorpio ab 85, Honda Prelude, Nissan Silvia 1.8 turbo, Rover 8000, Saab 9000, Subaru L+Z, VW-Golf +Passat, Ford, Opel, Audi, BMW, Ford, Lancia, Proton, Renault, Rover, VW, Peugeot 307, 308

Adaptador de 3 pines ajustable usado en:

Iveco Daily, Volkswagon Passat 2.0 TDI 09-, Renault Laguna